

Detaliu realizare BA.1

16 buc.
Sc. 1:10

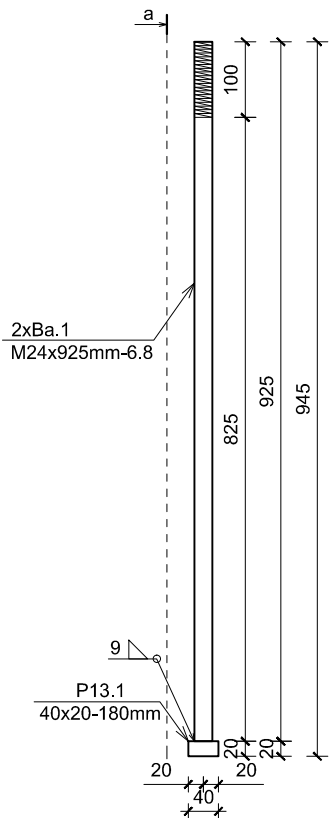

Vederea a-a

Sc. 1:10

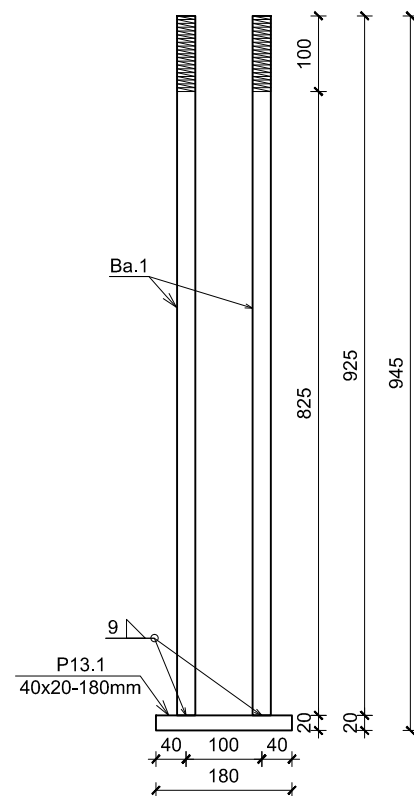

Detaliu realizare carcasa de buioane C1 - 8 buc.

Sc. 1:10

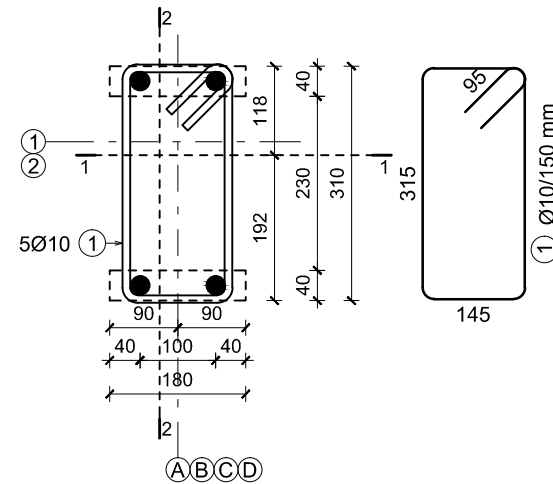

EXTRAS DE ARMARE										
N°	Nr. de bare	Total bare	Otel	Ø	Lungime (m)	Greutate (kg)	Nr. de elem.	Total Lung. (m)	Total Greut. (kg)	Detaliu de bara
1	5	40	B500B	10	1.11	0.68	8	44.40	27.39	315
					Masa Totala (kg) OB 37		Masa Totala (kg) PC 52		Masa Totala (kg) B500B	Masa Totala (kg)
					0		0		27.39	27.39

Sectione 1-1

Sc. 1:10

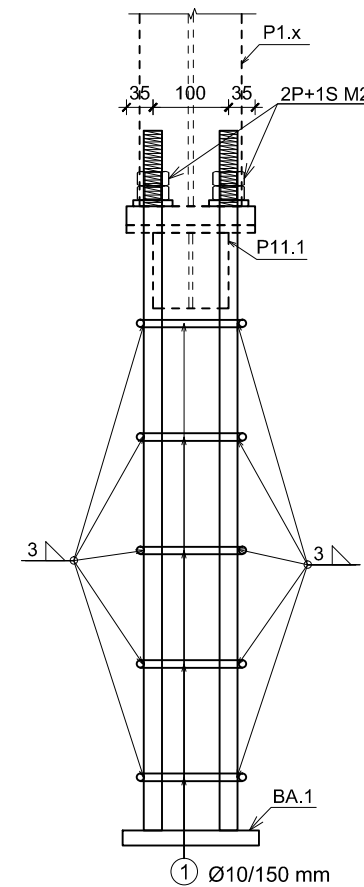

Sectione 2-2

Sc. 1:10

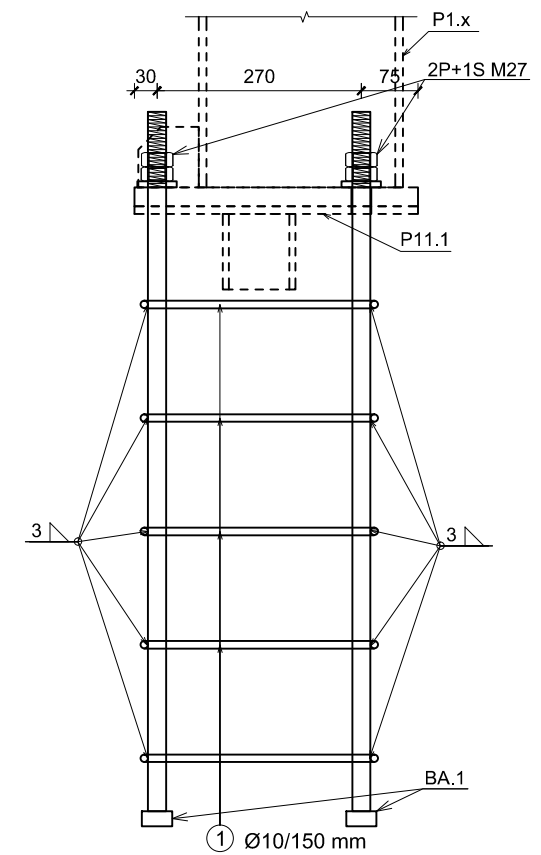

Detaliu realizare P11.1-8 buc.

Sc. 1:10

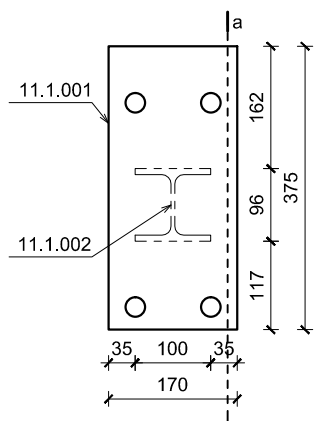

Sectione a-a

Sc. 1:10

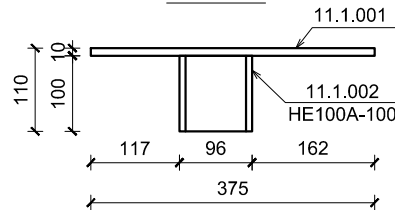

11.1.001
170x10-375mm
(1 buc./el.)
Sc. 1:10

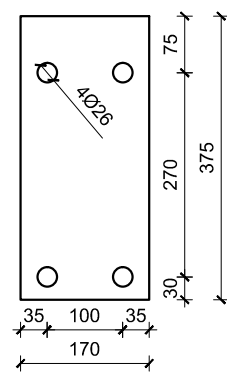

NOTA:

- Toate cotele sunt exprimate in milimetri.
- Toate elementele metalice se vor proteja anticoroziv.
- Sudurile nemarcate se vor realiza cu grosimea a=0.7 x t (t=grosimea cea mai mica din imbinare)

Otel:

- bare: B500B
- otel rotund: S235
- tevi : S235 JRH
- elem. laminate la rece : FeE 350 G+Z
- restul elem.: S235 J2 G3

MARCAREA SUDURILOR

Tipul sudurii/ Simbol	Reprezentare detaliata a sudurii	Reprezentare simplificata a sudurii	Tipul sudurii/ Simbol	Reprezentare detaliata a sudurii	Reprezentare simplificata a sudurii
Sudura de colt			Sudura in V		
	$t \leq 15$	$a_{max} = 0.7 t_{min}$ (multiplu de 1mm)		$t \leq 15$	$a = t$
	$t \leq 15$	$a_{max} = 0.7 t_{min}$ (multiplu de 1mm)		$t \geq 15$	$a = t$
Tipul sudurii/ Simbol	Reprezentare detaliata a sudurii	Reprezentare simplificata a sudurii	Sudura pe tot conturul		
Sudura in K			Sudura pe santier		
	$a = t$				

PROIECTANT GENERAL: S.C. PROCONCEPT S.R.L.

© Acest desen este proprietatea intelectuală a S.C. RomSoft S.R.L. și poate fi reprodus sau folosit numai cu acordul și în condițiile stabilite de S.C. RomSoft S.R.L.

SPECIFICAȚIE:	NUME:	SEMNATURA:	CERINȚA:	REFERAT / EXPERTIZĂ NR...../DATA.....
VERIFICATOR:				
EXPERT TEHNIC:				
<p>PROIECTANT DE SPECIALITATE: S.C. ROMSOFT S.R.L. COMDIPEX CLUJ-NAPOCA, ROMANIA, J12/3530/1994, RO 6493900 TEL: 0744637254, FAX: 0264588072 PROIECTARE, EXPERTIZARE, CONSULTANTA IN DOMENIUL CONSTRUCȚIILOR CIVILE, INDUSTRIALE SI AGRICOLE</p>			Beneficiar : UAT COMUNA ICLOD	
			Adresă Obiectiv: STR. PRINCIPALĂ NR. 441, NR. CAD. 55567, COMUNA ICLOD, JUD. CLUJ	
SPECIFICAȚIE:	NUME:	SEMNATURA:	SCARA:	TITLUL PROIECTULUI:
ȘEF PROIECT:	arh. D. MUREȘAN		1:10	CONSTRUIRE AMFITEATRU ÎN AER LIBER CU SCENA ACOPERITĂ
ȘEF PROIECT REZISTENȚĂ:	dr. ing. G.URIAN			
PROIECTAT:	ing. A. FAZAKAS		DATA: 09/2022	TITLUL PLANȘEI: DETALII REALIZARE CARCASĂ C1 ȘI ELEMENT P11.1
DESENAT:	tehn. S. PĂTRĂȘCAN			PLANȘA NR. R-108