

Detaliu fundatie F3a 1 buc.),

F3b (1 buc.)

Sc. 1:25

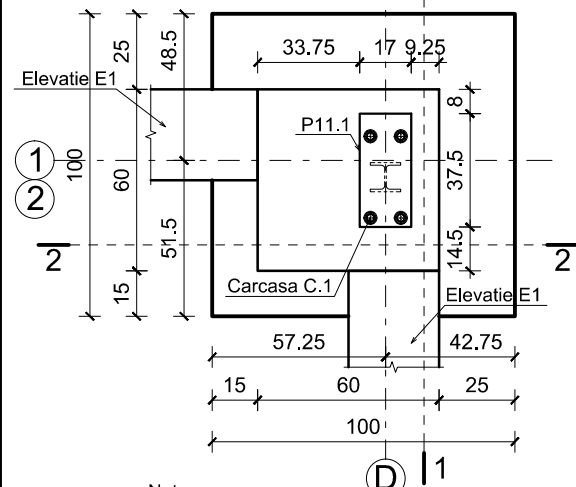

Nota:
• Este reprezentat fundatia F3a. Fundatia F3b se realizeaza in oglinda fata de axul 1.

Sectione 1-1

Sc. 1:25

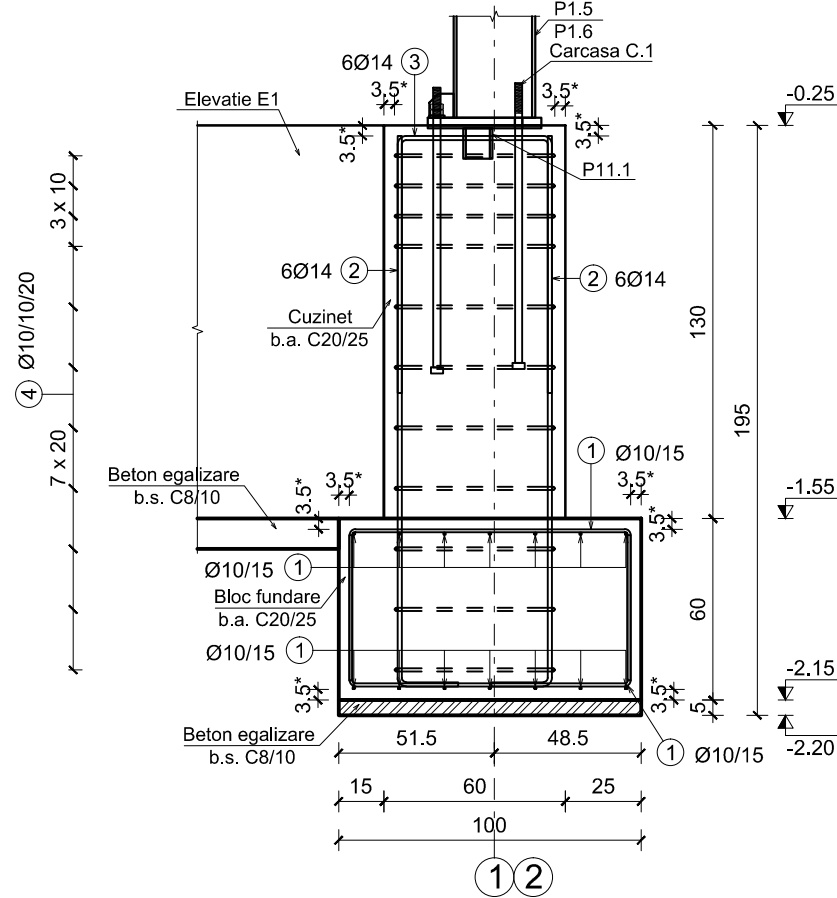

Sectione 2-2

Sc. 1:25

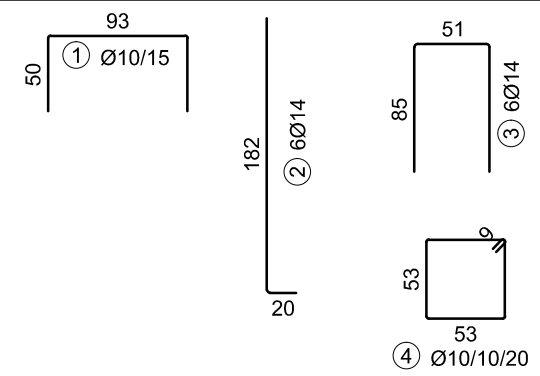
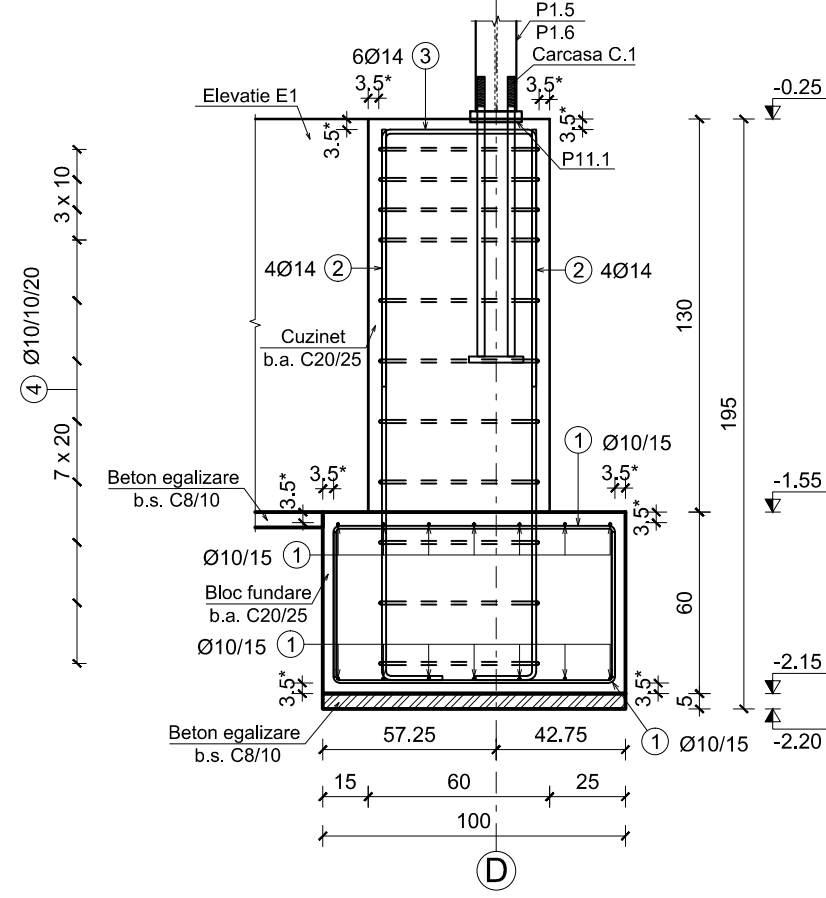

EXTRAS DE ARMARE

N°	Nr. de bare	Total bare	Otel	Ø	Lungime (m)	Greutate (kg)	Nr. de elem.	Total Lung. (m)	Total Greut. (kg)	Detaliu de bara
1	28	56	B500B	10	1.93	1.19	2	108.08	66.69	
2	20	40	B500B	14	2.02	2.44	2	80.80	97.61	
3	12	24	B500B	14	2.21	2.67	2	53.04	64.07	
4	11	22	B500B	10	2.31	1.43	2	50.82	31.36	
					Masa Totala (kg) OB 37	Masa Totala (kg) PC 52	Masa Totala (kg) B500B	Masa Totala (kg)		
					0	0	259.73	259.73		

Nota:

- Cotele marcate cu * se refera la acoperirile cu beton ale armaturilor.

Beton simplu:

- clasa C8/10

Beton armat:

- clasa C20/25
- clasa de expunere: XC1+XC2
- clasa tasare: S3
- tip ciment: II/A-S 32.5R
- raport maxim apa/ciment: 0.60
- dozaj ciment: min. 280kg/mc
- granulozitate agregate: 0-16mm

Otel:

- bare: B500B

NOTA:

- Fundatiile se vor incastra minim 20 cm in stratul bun de fundare cu presiunea conventionala de baza 270 KPa (stratul argila cenusie bruna plastic vartoasa, consistenta).
- Functie de situatia reala intalnita in teren pot interveni unele modificari. Orice modificare se va face numai cu acordul proiectantului.
- Inainte de inceperea sapaturilor terenul va fi curatat si nivelat pentru a nu se permite stagnarea apelor meteorice.
- Inainte de turnarea betonului in fundatii va fi chemat geotehnicianul pentru stabilirea naturii terenului de fundare.
- Turnarea fundatiilor se va face imediat dupa terminarea sapaturilor pentru a nu se modifica umiditatea terenului de fundare.
- Gradul de compactare al umpluturilor va fi min. D>98%.
- Toate lucrarile circuitului zero (saparea fundatiilor, turnarea fundatiilor si a elevatiilor) se vor executa fara intrerupere si intr-un timp cat mai scurt posibil.

PROIECTANT GENERAL: S.C. PROCONCEPT S.R.L.

© Acest desen este proprietatea intelectuală a S.C. RomSoft S.R.L. și poate fi reprodus sau folosit numai cu acordul și în condițiile stabilite de S.C. RomSoft S.R.L.

SPECIFICAȚIE:	NUME:	SEMNATURA:	CERINȚA:	REFERAT / EXPERTIZĂ NR...../DATA.....
VERIFICATOR:				
EXPERT TEHNIC:				
Beneficiar : UAT COMUNA ICLOD				NR. PROIECT: RS 36/2022
Adresă Obiectiv: STR. PRINCIPALĂ NR. 441, NR. CAD. 55567, COMUNA ICLOD, JUD. CLUJ				
SPECIFICAȚIE:	NUME:	SEMNATURA:	SCARA:	TITLUL PROIECTULUI:
ȘEF PROIECT:	arh. D. MUREȘAN		1:25	CONSTRUIRE AMFITEATRU ÎN AER LIBER CU SCENA ACOPERITĂ
ȘEF PROIECT REZISTENTĂ:	dr. ing. G.URIAN			FAZA: P.Th.
PROIECTAT:	ing. A. FAZAKAS		DATA: 09/2022	TITLUL PLANȘEI: DETALII ARMARE FUNDAȚII F3a ȘI F3b
DESENAT:	tehn. S. PĂTRĂȘCAN			PLANȘA NR. R-104

PROIECTANT DE SPECIALITATE:
S.C. ROMSOFT S.R.L.
COMDIMEP
CLUJ-NAPOCA, ROMANIA, J12/3530/1994, RO 6493900
TEL: 0744637254, FAX: 0264533072
PROIECTARE, EXPERTIZARE, CONSULTANTA IN DOMENIUL CONSTRUCTIILOR CIVILE, INDUSTRIALE SI AGRICOLE